



## ET16

### Pelle sur chenilles conventionnelle

Leader en termes de taille de cabine

En plus de sa cabine confortable, l'ET16 convainc grâce à sa conception compacte et robuste. Avec un poids de transport inférieur à 1,6 tonne, elle est rapide et facile à transporter d'un chantier à un autre. Son utilisation intuitive et sûre en fait l'engin idéal pour toutes les applications. Grâce au système hydraulique Load Sensing (LUDV), les mouvements du joystick restent toujours identiques pour l'opérateur qui peut travailler en tout confort et sans fatigue.

### Points forts

- Propulsion puissante avec LUDV
- Train de chenilles à voie variable hydraulique avec extension de la lame niveleuse
- Une grande cabine confort ergonomique
- Transport facile sur une remorque de voiture
- Commande par joystick hydraulique

### Caractéristiques techniques

#### Hydraulique

Hydraulique de travail – press	200,0 Bar
Pompe hydraulique	ZRP
Débit de circuit	33,0 l/min
Débit de circuit max.	35,0 l/min
Capacité du réservoir	20,0 l

#### Données de performance mécaniques

Pente franchissable	27,0 %
Vitesse de déplacement	4,1 km/h

#### Données mécaniques

Longueur	3.644,0 mm
Largeur	990,0 mm
Hauteur	2.285,0 mm
Poid de fonctionnement (min.-max.)	1.529,0 - 1.842,0 kg
Profondeur de creusement (max.)	2.413,0 mm

#### Moteur à combustion

Refroidissement	Refroidissement liquide
-----------------	-------------------------

Type de moteur	Moteur diesel
Cylindre	3,0
Cylindrée	1.116,0 CM <sup>3</sup>
Puissance nominale	13,8 kW
Régime nominal	2.200,0 1/min
Valeurs limites gaz d'échap.	EU Stage V
Capacité batterie (valeur nom)	44,0 Ah
Fabricant du moteur	Yanmar
Motorbezeichnung	3TNV76

#### Caractéristiques environnementales

Niveau de pression acoust.LpA	79,0 dB(A)
Niv.puissa.acousti. LWA,garant	93,0 dB(A)

#### Châssis hydraulique

Hydraulique de travail – press	200,0 Bar
--------------------------------	-----------

#### Transport et stockage

Poids de transport	1.402,0 kg
--------------------	------------

## Dimensions

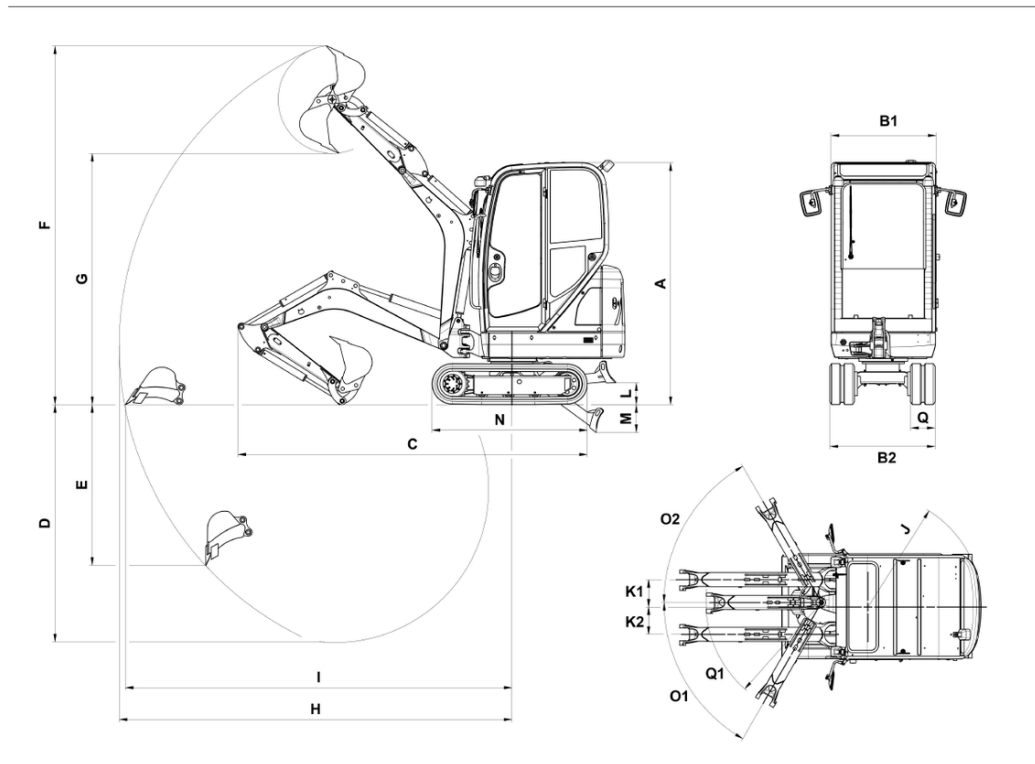

<b>A</b>	Hauteur canopy	2.285 mm
	Hauteur lame niveleuse	211 mm
<b>B1</b>	Largeur tourelle	990 mm
<b>B2</b>	Largeur train de roulement	990 mm
<b>C</b>	Longueur de transport balancier court	3.644 mm
	Longueur de transport balancier long	3.607 mm
<b>D</b>	Profondeur d'excavation max., balancier court	2.242 mm
	Profondeur d'excavation max., balancier long	2.413 mm
<b>E</b>	Profondeur d'attaque max., balancier court	1.642 mm
	Profondeur d'attaque max., balancier long	1.802 mm
<b>F</b>	Hauteur d'attaque max., balancier court	3.387 mm
	Hauteur d'attaque max., balancier long	3.508 mm
<b>G</b>	Hauteur de déversement max., balancier court	2.371 mm
	Hauteur de déversement max., balancier long	2.493 mm
<b>H</b>	Rayon d'excavation max., balancier court	3.700 mm
	Rayon d'excavation max., balancier long	3.861 mm
<b>I</b>	Portée au sol max., balancier court	3.648 mm
	Portée au sol max., balancier long	3.811 mm
<b>J</b>	Rayon d'orientation à l'arrière	1.075 mm
<b>K1</b>	Déplacement max. de la flèche (au centre du godet, côté droit)	432 mm
<b>K2</b>	Déplacement max. de la flèche (au centre du godet, côté gauche)	287 mm
<b>L</b>	Hauteur de gerbage max. (lame niveleuse au-dessus du niveau du sol)	211 mm
<b>M</b>	Profondeur de décapage max. (lame niveleuse sous le niveau du sol)	264 mm
<b>N</b>	Longueur train de chenilles	1.462 mm
<b>O1</b>	Angle d'orientation max. (système de bras vers la gauche)	73 °
<b>O2</b>	Angle d'orientation max. (système de bras vers la droite)	49 °
	Largeur des chenilles	230 mm
<b>Q1</b>	Rayon d'orientation de la flèche à gauche	1.195 °
	Distance godet - lame niveleuse, balancier court	452 mm
	Distance godet - lame niveleuse, balancier long	385 mm